

Typ Dacapo Abmessungen

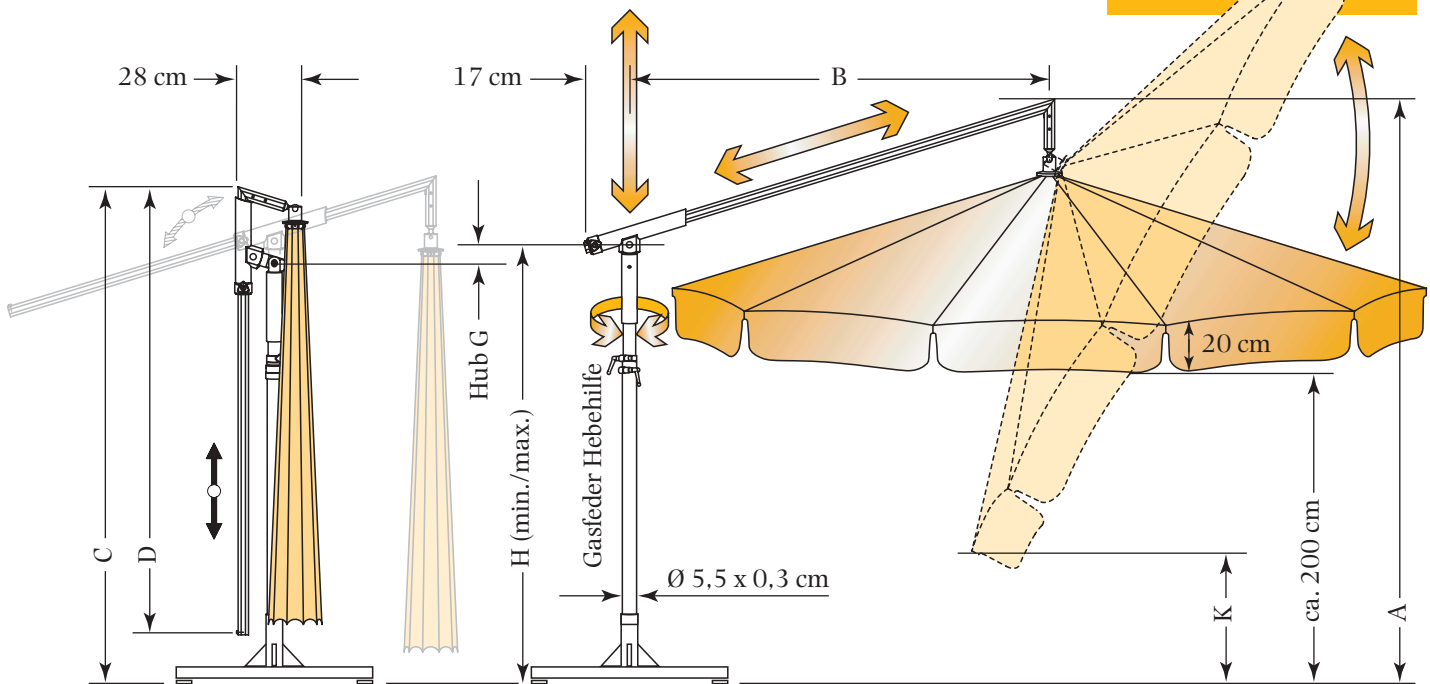

Gewicht Zubehör siehe Preisliste.
Änderungen in der Konstruktion bleiben
im Zuge der Weiterentwicklung vorbehalten.

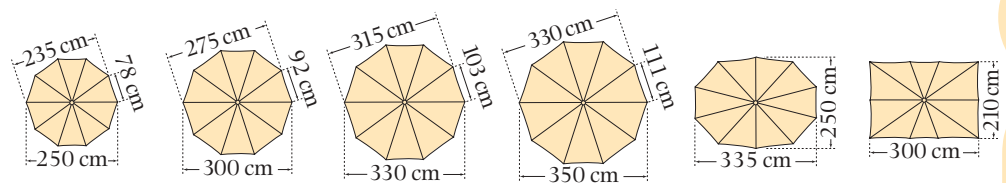

Modell Dacapo		Ø 2,5 m	Ø 3 m	Ø 3,3 m	Ø 3,5 m*	2,5x3,35 m	2,1x3 m
Speichenteilung		10	10	10	10	10	10
A ausgefahren	cm	290	290	290	290	290	290
B	cm	162	162	185	185	185	185
C	cm	222	222	222	222	222	222
D	cm	190	190	215	215	215	215
G	cm	40	40	40	40	40	40
H Typ D min./max.	cm	194/234	194/234	194/234	194/234	194/234	194/234
H Typ DK min./max.	cm	183/223	183/223	183/223	183/223	183/223	183/223
K Typ D min./max.	cm	96/136	70/110	70/110	40/80	105/145	115/155
Gewicht ca.	kg	18	19	19	20	20	20
Verpackung Rechteckkarton		ca. 3 kg, l = 235 cm, b = 37 cm, h = 15 cm					